



Balança

THUNDER II

Manual do Usuário

SUMÁRIO

1. INTRODUÇÃO.....	3
2. LOCALIZAÇÃO DAS FUNÇÕES.....	4
2.1 CONEXÕES.....	4
3. INSTALAÇÃO.....	5
4. CONFIGURAÇÕES INICIAIS.....	5
5. TELA DE PESAGEM.....	13
5.1 SELEÇÃO DE PRODUTO.....	14
5.2 TECLAS E FUNÇÕES NA TELA DE PESAGEM.....	16
5.2.1 PLU.....	16
5.2.2 CONFIG.....	16
5.2.3 RE-IMPR.....	16
5.2.4 AVANÇAR/SETA ESQUERDA.....	16
5.2.5 HORA.....	16
5.2.6 CONST.....	17
5.2.7 TP - Tara Predefinida.....	17
5.2.8 TARA (T).....	17
5.2.9 ZERO (0).....	18
5.2.10 C (CLEAR).....	18
5.2.11 AUTO.....	18
5.2.12 IMPRIMIR (ÍCONE DE IMPRESSORA).....	18
5.3 BANDEIRAS E STATUS.....	18
6. TELA DE LOJA E BALANÇA.....	19
7. LISTAR PRODUTOS.....	20
8. INFORMAÇÕES DA BALANÇA.....	21
10. USUÁRIOS.....	24
11. REDE.....	25
12. PUBLICIDADE.....	28
13. SITE.....	29
13.1 CONFIGURAÇÕES DA EMPRESA.....	30
13.2 LOJAS.....	33
13.3 PRODUTOS.....	34
13.4 BALANÇAS.....	37
13.5 FIGURAS.....	43
13.6 PESAGENS.....	44

Parabéns, você acaba de adquirir um produto com a qualidade UPX.

Leia atentamente as instruções deste manual para obter o máximo desempenho de sua balança.

1. INTRODUÇÃO

A balança Thunder II é um equipamento moderno, desenvolvido para otimizar a pesagem e o controle em estabelecimentos como supermercados, açougues, padarias, hortifrúti e outros comércios.

Esta solução conta com um sistema em web que permite ao usuário centralizar e gerenciar seus produtos, preços, lojas, vendedores e balanças de forma eficiente. Com isso, a Thunder II oferece uma configuração fácil e organizada, acessível de qualquer lugar, garantindo que as configurações sejam transferíveis entre as balanças e lojas de maneira prática e segura.

Este manual tem como objetivo explicar o funcionamento da Thunder II, detalhando suas funcionalidades para que você possa utilizá-la da melhor forma possível, aproveitando ao máximo seus recursos.

2. LOCALIZAÇÃO DAS FUNÇÕES

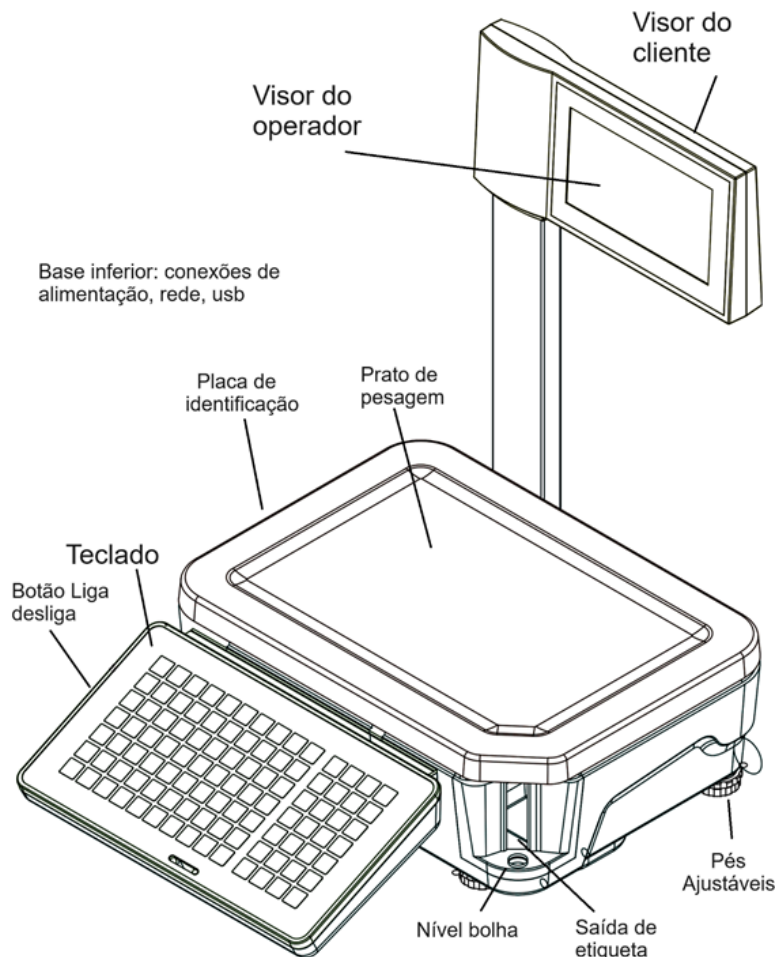

2.1 CONEXÕES

DC – Conexão fonte de alimentação.

Network= Conexão ethernet via cabo.

USB = Para pen drive, carga de PLU e configuração dos parâmetros de rede.

3. INSTALAÇÃO

- a) Retire a balança da embalagem.
- b) Encaixe o prato procurando posicioná-los corretamente.
- c) Monte a coluna fixando com os parafusos contidos na embalagem.
- d) Procure instalar sua balança em local livre da ação direta de correntes de ar muito fortes, tais como ventiladores.
- e) Instale-a em local de fácil visibilidade, tanto para o operador, quanto para o consumidor e onde não haja excesso de vibração.
- f) Caso a superfície sobre a qual a balança for instalada for irregular, deve-se ajustar os pés reguláveis da mesma de modo a que ela fique bem apoiada e nivelada (verifique a indicação do nível de bolha).
- g) Não sobrecarregue o prato da balança mesmo que ela não esteja em operação.
- h) Procure colocar as mercadorias sobre o prato da balança com suavidade, lembrando-se sempre que trata-se de um equipamento sensível. Sua balança foi verificada e lacrada por técnicos do IPEM, e pode ser utilizada imediatamente.

Certifique-se que o Selo de Verificação esteja afixado no gabinete da balança. É recomendável notificar ao posto de fiscalização metrológico de sua região o início de utilização de sua nova balança.

4. CONFIGURAÇÕES INICIAIS

Feito isso, agora é possível realizar login na balança, mas antes é necessário criar uma conta no site da UPX Solution: <https://cliente.upxsolution.com.br/>. Se você já tem uma conta, essa etapa pode ser ignorada.

Será exibida a tela abaixo



The image shows a login form for the UPX SOLUTION system. At the top is the UPX SOLUTION logo. Below it are three input fields: 'Seu CNPJ' with a person icon, 'Seu Email' with an '@' icon, and 'Sua senha' with a lock icon. There is a checkbox labeled 'Manter conectado'. A blue button labeled 'Entrar' is positioned below the fields. At the bottom left is a link 'Esqueceu sua senha?' and at the bottom right is an orange button labeled 'Cadastrar conta', which is highlighted with a red rectangular border.

No site da UPX, clique em “Cadastrar conta” e preencha devidamente os campos.



The image shows a registration form titled 'Cadastro'. At the top is the UPX SOLUTION logo. Below the title is the instruction 'Preencha todos os campos corretamente' and 'Passo 1 de 4'. The form contains three input fields: 'Logo da empresa:' with a search button 'Procurar...' and the text 'Nenhum arquivo selecionado.', 'Razão social' with the text 'Empresa Exemplo', and 'Seu CNPJ' with the text '03.648.300/0001-70'. A blue button labeled 'Próximo →' is at the bottom right of the form area. An orange button labeled 'Entrar' is located at the bottom left of the page.

Informe sua **razão social** e **CNPJ**, pode-se escolher um logo da empresa, porém é opcional.

Será exibida a tela abaixo



UPX SOLUTION

Cadastro

Preencha todos os campos corretamente Passo 2 de 4

Endereço

Bairro

CEP Cidade

Estado

← Próximo →

Entrar

Informe o endereço de sua empresa



UPX SOLUTION

Cadastro

Preencha todos os campos corretamente Passo 3 de 4

Email

Senha de acesso

← Próximo →

Entrar

Informe seu **email** e **senha**. Essas serão as credenciais utilizadas para realizar o **login** tanto na balança e no site.

Por fim, confirme se seus dados estão corretos e pressione OK para continuar.

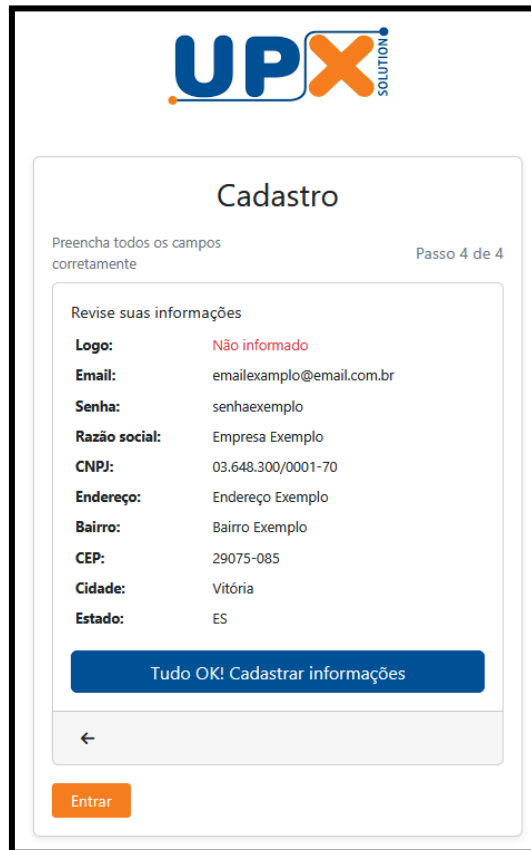

UPX SOLUTION

Cadastro

Preencha todos os campos corretamente Passo 4 de 4

Revise suas informações

Logo:	Não informado
Email:	emailxemplo@email.com.br
Senha:	senhaexemplo
Razão social:	Empresa Exemplo
CNPJ:	03.648.300/0001-70
Endereço:	Endereço Exemplo
Bairro:	Bairro Exemplo
CEP:	29075-085
Cidade:	Vitória
Estado:	ES

Tudo OK! Cadastrar informações

←

Entrar

Após inserir os dados e finalizar o cadastro, **sua conta entrará em processo de análise pela UPX Solution e será liberada para uso em até 1 dia útil.**

Ao acessar a conta você está pronto para personalizar suas lojas e balanças da maneira desejada. Para saber mais sobre as configurações do site, vá até a **Seção 13** deste manual.

Tela inicial do site

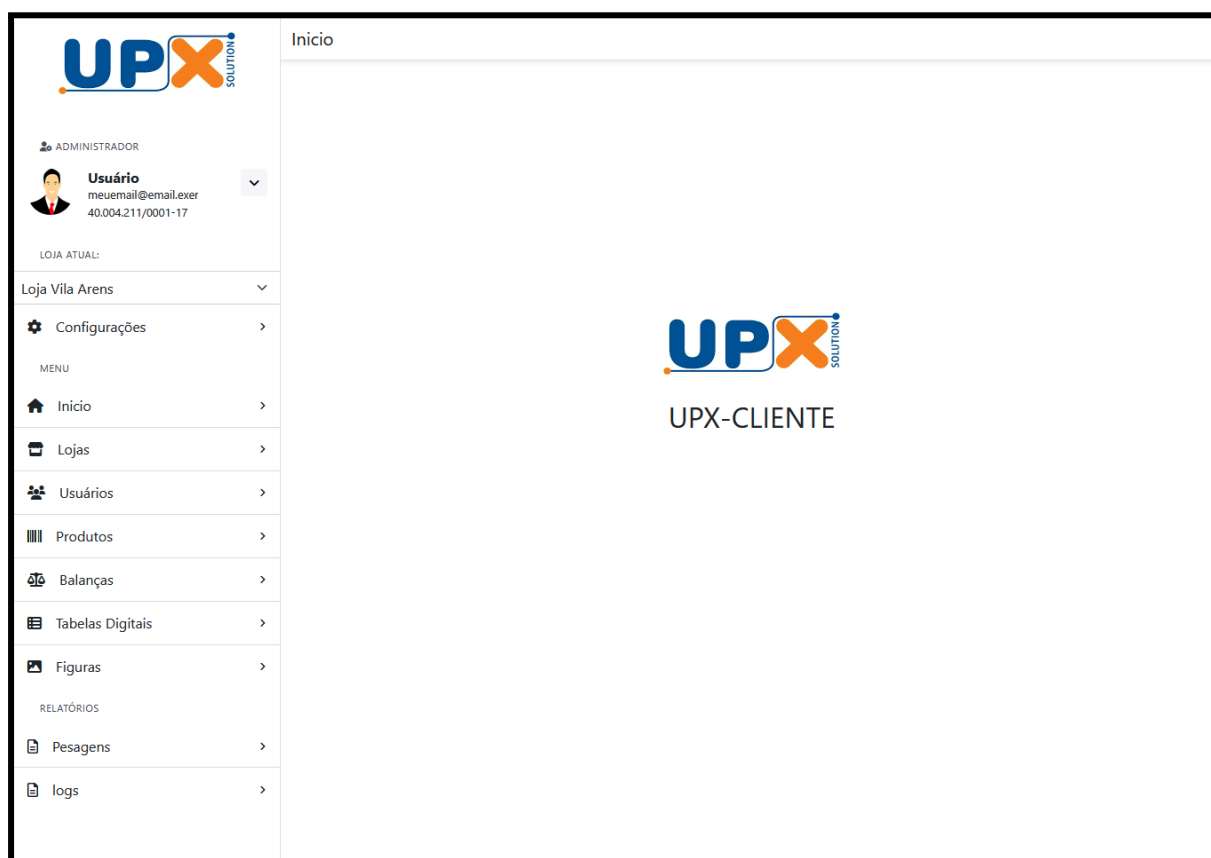

O próximo passo é cadastrar sua balança Thunder II que será colocada em uso.

Ao entrar no site clique em **Balanças** na barra de ferramentas localizada a esquerda
Clique em + Adicionar Balança localizada na direita superior da tela.

Balanças + Adicionar balança

Total de Balanças: 15

	Modelo: Thunder 2 Número de série: 1 Última atualização em: 13/04/2026 as 15:26:01 Versão: 1.0.15 Observação: Sem comunicação	Forçar Atualização
	Modelo: Thunder 2 Número de série: 2 Última atualização em: 13/04/2026 as 16:08:00 Versão: 1.0.22 Observação: Sem comunicação	Forçar Atualização
	Modelo: Thunder 2 Número de série: 3 Última atualização em: 13/04/2026 as 16:15:14 Versão: 1.0.22 Observação:	Forçar Atualização

Adicionar balança ×

Características | Informações associadas | Configurações

Teclados | Vendedores | Comunicações | Mídias

Número de série

Modelo

IP

Porta

Salvar

Cadastre todas as balanças no site ou ao menos uma delas para iniciar as configurações.

Inicialmente informe somente a série, que se encontra na placa de série fixada ao lado da balança, o modelo e clique em Salvar. Mais tarde você retornará para complementar as configurações depois que a balança estiver conectada no site através da rede, para isto somente seguir os procedimentos.

A configuração da balança Thunder II é fácil e rápida, sendo necessário apenas acesso à internet e uma conta de cliente no sistema da UPX.

Inicialmente o usuário se encontrará na tela de pesagem, para entrar na configuração basta apertar o botão “**CONFIG**”, sendo redirecionado para a tela de configurações.

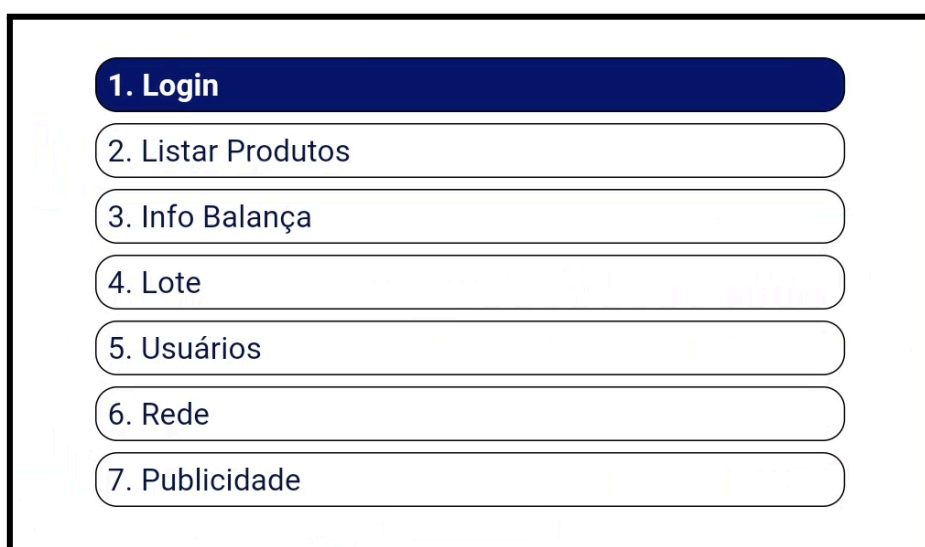

Primeiro, é necessário ter acesso à internet. As configurações de rede se encontram na **Opção 6**, basta ir até a opção e pressionar “**OK**” para entrar nas configurações.

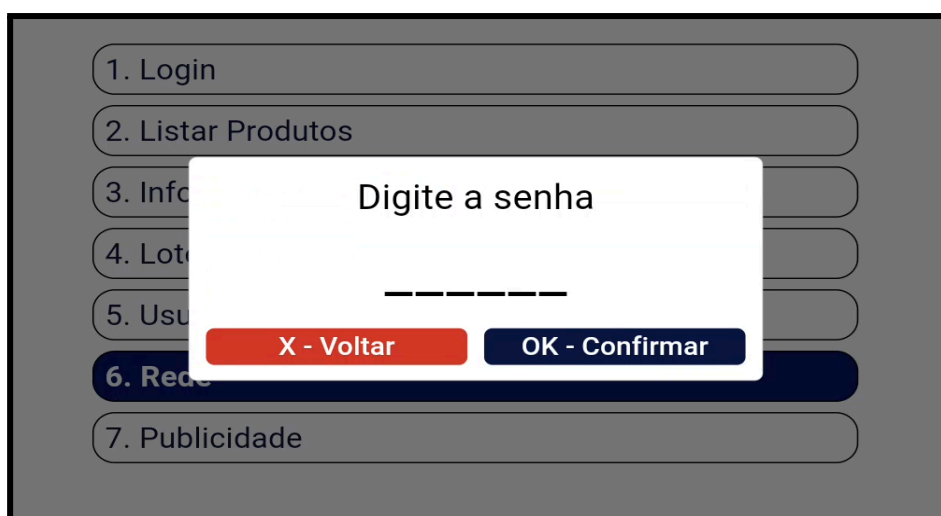

Ao clicar na opção de rede, será solicitada senha. A senha inicialmente é “**102030**”, essa senha pode ser alterada e veremos isso em etapas posteriores.

Nas configurações de rede, basta escolher o tipo de conexão Ethernet (cabeadada) ou Wi-Fi e definir os dados. Para alternar entre maiúsculo e minúsculo na digitação, pode ser apertado a tecla “**SHIFT**” uma única vez no teclado da balança.

Para digitação do caractere Underline utilize a tecla 44.

Wi-Fi Conectado IP: 192.168.15.55 Qualidade da conexão: Estável

Rede Ativa:

Tipo de Rede: Ethernet Wi-Fi

Nome do Wi-Fi: SSID

Senha do Wi-Fi: Senha

IP Fixo:

OK

Após pressionar OK, aguarde de 30 segundos até 1 minuto para ver se a conexão foi estabelecida. Se tiver sido estabelecida com sucesso, no topo da tela mostrará o status “**Wi-Fi Conectado**” ou “**Ethernet Conectada**”, dependendo do modo escolhido.

Caso tenha problemas com a definição de rede, veja a **Seção 11** deste manual para ter instruções mais detalhadas.

Para voltar à tela de configurações, basta apertar o botão de “**RETORNAR**” com simbologia dupla na mesma tecla “**CONFIG**”.

Com a conexão configurada, podemos voltar à balança e entrar na opção de login, a qual possui uma senha para entrar, que também é “**102030**”, até o momento

permanece a senha padrão, porém, se for alterada no site assim que a balança for logada a senha também mudará.

Basta digitar suas credenciais igual foi feito no site e pressionar OK para realizar o login.

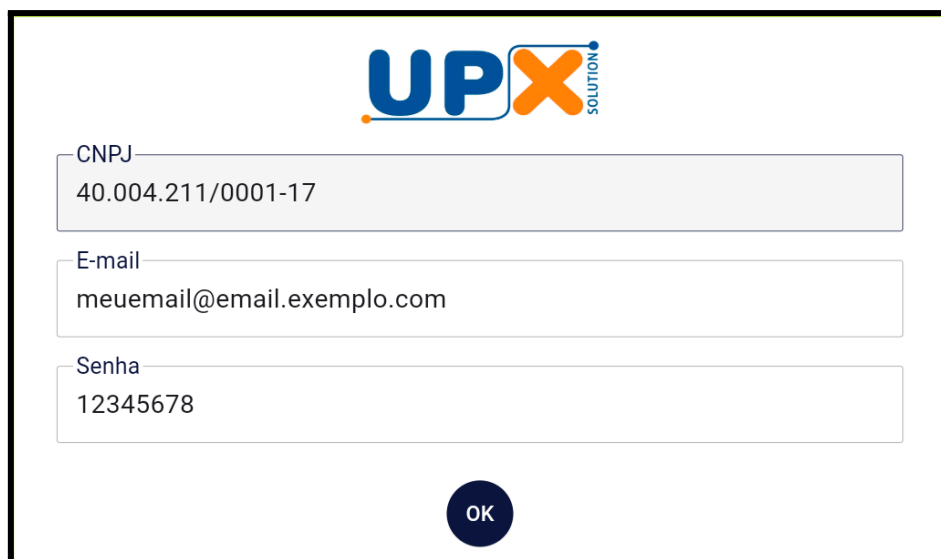

The screenshot shows a login interface with the UPX SOLUTIONS logo at the top. Below the logo are three input fields: CNPJ (containing 40.004.211/0001-17), E-mail (containing meuemail@email.exemplo.com), and Senha (containing 12345678). A circular OK button is positioned at the bottom center of the form.

Entre na configuração da balança através do Menu principal , opção 1 login , a balança exibirá tela conforme exemplificada abaixo

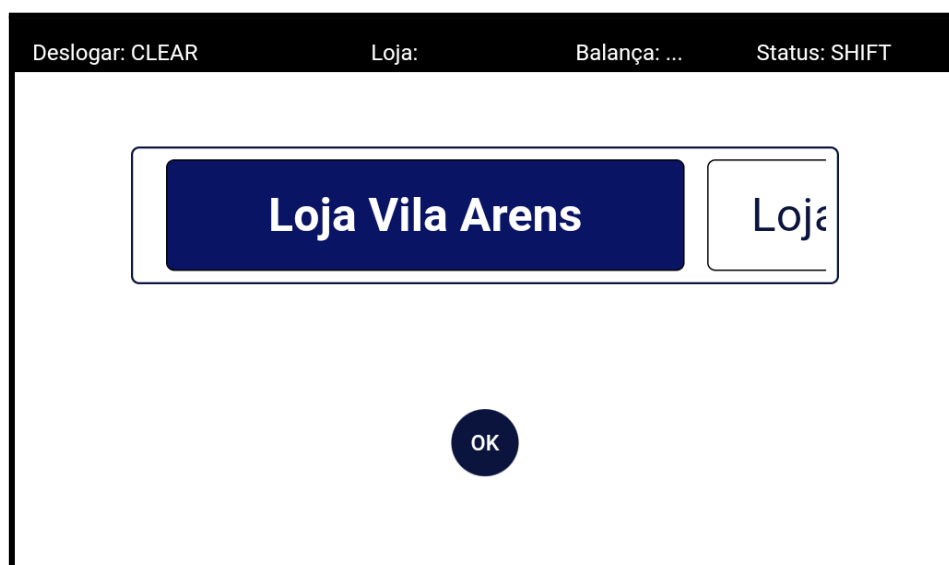

The screenshot displays a scale configuration screen. At the top, there is a status bar with the text: Deslogar: CLEAR, Loja: Balança: ..., Status: SHIFT. The main area contains two buttons: a large dark blue button labeled 'Loja Vila Arens' and a smaller white button labeled 'Loja'. A circular OK button is located at the bottom center of the screen.

Agora você verá a sua loja cadastrada, vá até a loja que deseja atribuir à balança utilizando as setas e pressione “X” para selecioná-la. Nesse documento será utilizado a loja “Vila Arens” e a balança “5001” como demonstração.

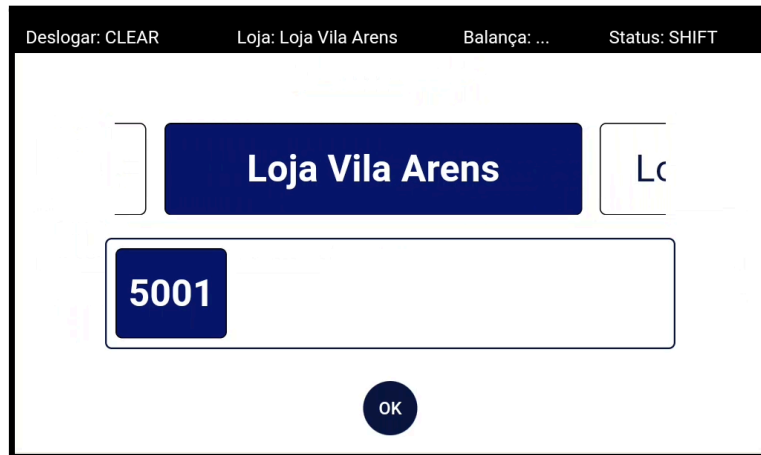

Com a loja selecionada, as balanças cadastradas nela serão mostradas com seu **número de série**. O número de série pode ser facilmente encontrado no site da UPX. Para definir a balança, pressione a seta para ir para baixo e depois com “X” selecione a balança desejada.

Após isso, aperte OK e aguarde enquanto a balança realiza o download dos dados da nuvem. Neste momento a balança irá carregar os produtos cadastrados.

Por fim, aperte o botão de RETORNAR até chegar na tela de pesagem e agora sua balança já está pronta para ser utilizada.

5. TELA DE PESAGEM

Zero		Estável	
			
Produto:			
Peso kg		Preço R\$/kg	
0.000		0.00	
Tara kg	Soma R\$	Total R\$	
0.000	0.00	-----	
Atualizado: ---			

A tela de pesagem é onde a maior parte das operações serão feitas, como seleção de produto, impressão de etiqueta e a pesagem propriamente dita.

Nessa seção será mencionado as funcionalidades dessa tela e como utilizá-las.

5.1 SELEÇÃO DE PRODUTO

Os produtos podem ser facilmente selecionados na tela de pesagem a partir da digitação de seu **código de produto**. Os códigos de produto são cadastrados pelo próprio usuário e podem ser encontrados bem como cadastrados direto no site da balança.

Basta digitar o código na área de “Preço R\$/kg” e pressionar a tecla “**PLU**” para trazer o produto à tela de pesagem. Por exemplo, possuímos o código “1122”, então será feito da conforme segue:

Zero		Estável	Conexão
		Produto:	
		Peso kg	Preço R\$/kg
		0.000	11.22
Tara kg	Soma R\$	Total R\$	
0.000	0.00	-----	
Atualizado: 12/12 12:55:17			

Agora com o código “1122” digitado, basta pressionar PLU.

Será exibida a tela exemplificada abaixo

Líquido	Zero	Estável	Conexão
	Produto: 1122		
	MACA DEST kg		
	Peso kg	Preço R\$/kg	
	-0.050	40.99	
Tara kg	Soma R\$	Total R\$	
0.050 TP	0.00	-----	
Atualizado: 12/12 12:56:47			

O produto foi selecionado, trazendo seu nome, tara, preço e imagem. Além disso, a etiqueta que será impressa já está com os dados desse produto também.

Além disso, os produtos também podem ser selecionados pelas teclas conhecidas por teclas de atalho do teclado.

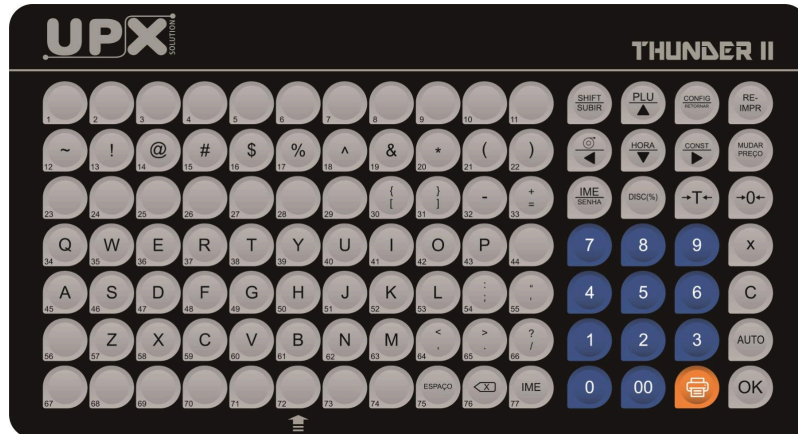

No site UPX cada tecla pode ser atribuída a um produto, assim facilitando para selecionar produtos frequentemente consumidos. Há um total de 77 teclas para acesso rápido que podem ser atribuídas à produtos. Maiores detalhes na seção 13.4 de balanças com relação a configuração de teclados de atalhos.

5.2 TECLAS E FUNÇÕES NA TELA DE PESAGEM

Cada tecla tem uma função específica que será descrita nessa seção.

5.2.1 PLU

A tecla PLU serve para selecionar produtos a partir de um código de produto. Vide **Seção 5.1**.

5.2.2 CONFIG

A tecla CONFIG é utilizada para entrar no menu de configurações da Thunder II.

5.2.3 RE-IMPR

A tecla RE-IMPR é utilizada para reimprimir a última etiqueta gerada. A última etiqueta é salva até mesmo depois da balança ter sido desligada.

5.2.4 AVANÇAR/SETA ESQUERDA

A tecla AVANÇAR depende do tipo de etiqueta que está sendo utilizada. Quando for utilizado etiqueta contínua, será avançado 30mm de etiqueta, enquanto etiquetas com GAP serão avançadas completamente até a próxima. Para definir etiqueta contínua ou não contínua, veja a Seção X.

5.2.5 HORA

A tecla HORA permite que a data de fabricação do produto seja alterada para uma data personalizada da escolha do usuário. Essa data será utilizada na etiqueta de impressão ao invés da data atual.

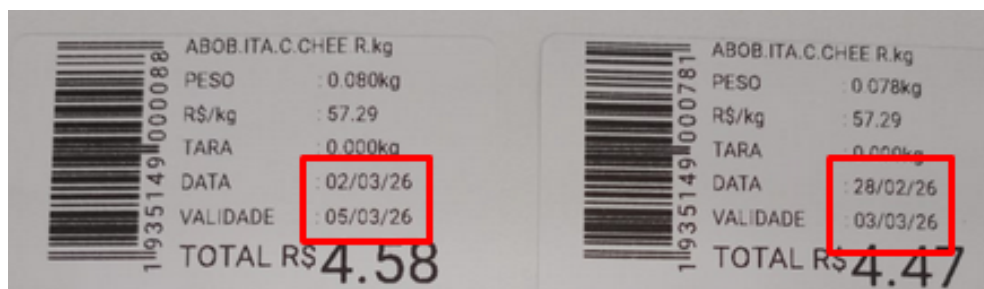

5.2.6 CONST

A tecla CONST coloca a balança em modo constante. Por padrão, depois de uma pesagem a tara é limpada, o modo constante faz com que a tara seja fixada mesmo depois de cada pesagem.

5.2.7 TP - Tara Predefinida.

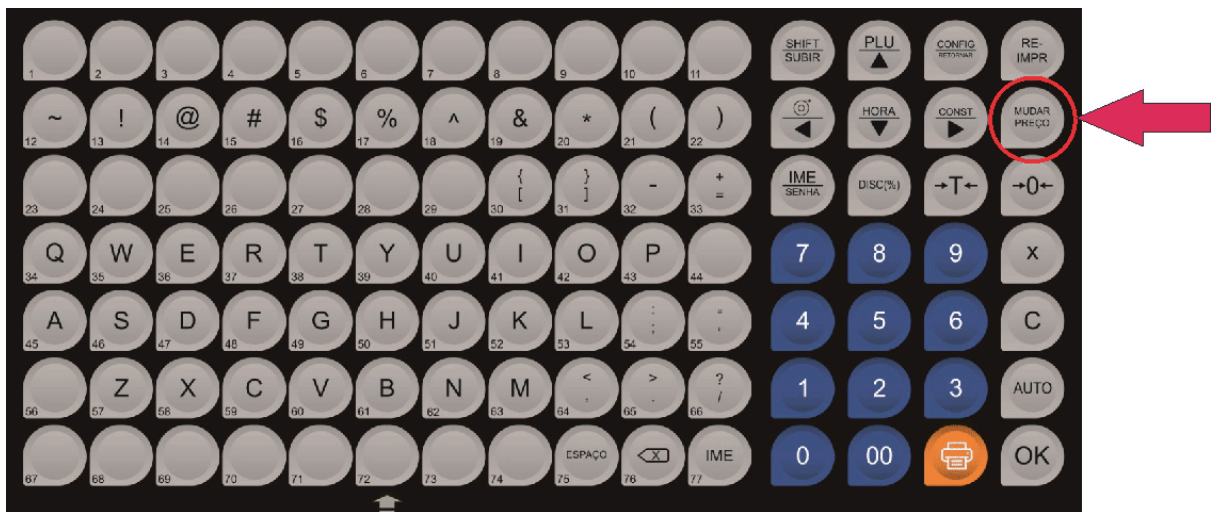

A função Tara predefinida (Tecla indicada acima) permite digitar uma tara pré-definida. Para definir a tara selecione o produto em seguida pressione a tecla Mudar Preço no teclado e digite o valor da tara, pressione a tecla T para tarar. Uma tara pré-definida só pode ser estipulada se o peso estiver zerado.

5.2.8 TARA (T)

A tecla T aplica tara, o que faz com que o peso que esteja acima do prato seja subtraído do peso total.

5.2.9 ZERO (0)

A tecla ZERO zera o peso. Caso o peso atual supere 650 gramas não é possível zerar a balança, sendo necessário desligar e ligar novamente sem peso acima. Essa tecla é útil quando existe uma pequena quantidade de peso inicial e se deseja voltar ao zero.

5.2.10 C (CLEAR)

A tecla C serve para limpar os dados da tela, então, o produto, preço e tara atuais serão limpos.

5.2.11 AUTO

A tecla AUTO faz com que a balança entre em modo automático. Nesse modo, o produto selecionado será fixado e a cada pesagem a etiqueta será impressa automaticamente.

5.2.12 IMPRIMIR (ÍCONE DE IMPRESSORA)

A tecla IMPRIMIR imprime uma etiqueta da maneira definida pelo usuário. Para imprimir é necessário que haja um produto selecionado.

5.3 BANDEIRAS E STATUS

A tela de pesagem consta com bandeiras e status que atualizam constantemente no topo da tela. Esses status servem para auxiliar no controle da balança, no entendimento do usuário e servir transparência ao consumidor.

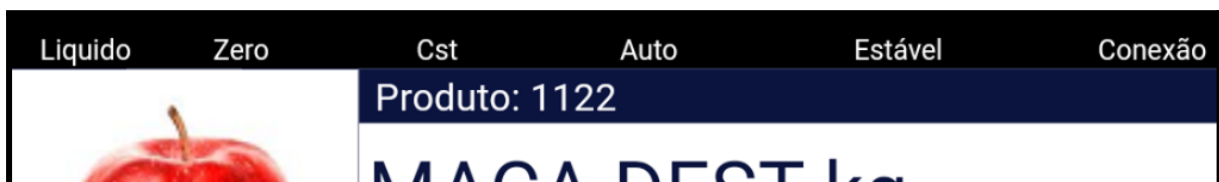

São no total 6 bandeiras:

- **Líquido:** indica que a balança está com tara definida;
- **Zero:** indica que o valor total do peso está zerado;
- **Cst:** a balança está em modo constante;
- **Auto:** a balança está em modo automático;
- **Estável:** indica se o peso está ou não variando. Enquanto estiver variando, essa bandeira ficará apagada e não será possível imprimir etiquetas;
- **Conexão:** essa bandeira aparecerá com três condições: o wi-fi/ethernet devem estar conectados, deve haver internet e deve haver conexão à nuvem da UPX. Se ela estiver apagada, é necessário ir até as configurações de rede e verificar a conexão.

6. TELA DE LOJA E BALANÇA

A tela de loja e balança pode ser acessada após realizar o login na opção de menu de configurações **Opção 1 - Login**. Após o login ter sido realizado pela primeira vez,

entrar na tela de login irá transferir o usuário automaticamente para a tela de loja e balança, sem necessidade de digitar as credenciais novamente.

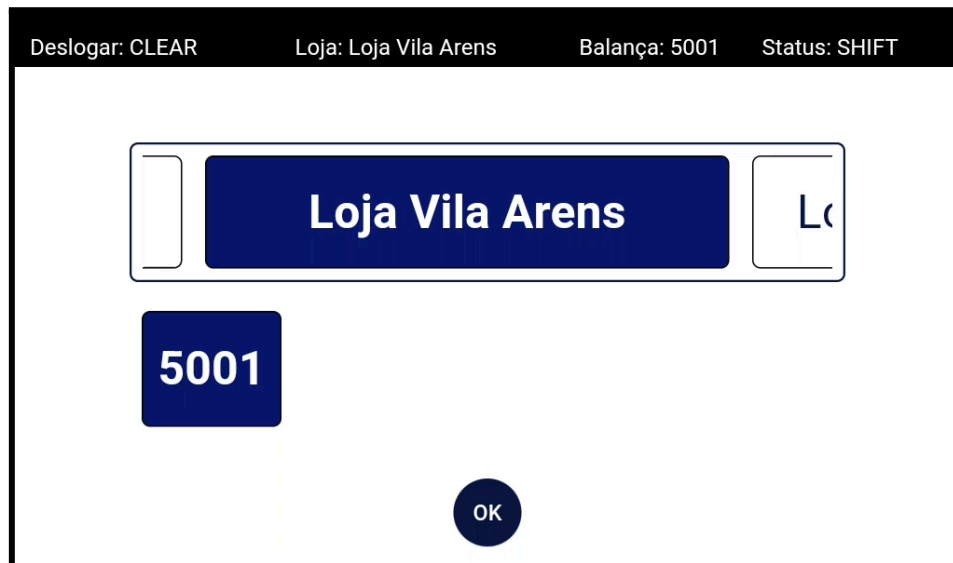

No topo da tela podem ser encontradas algumas informações e instruções. A primeira instrução é “**DESLOGAR**”, para deslogar pode ser pressionado a tecla CLEAR, assim as credenciais serão perdidas e os dados de loja e balança serão desconsiderados, fazendo com que os produtos não estejam mais disponíveis e que as atualizações automáticas sejam paradas.

Em sequência, podem ser vistas as informações “**loja**” e “**balança**” que servem para o usuário identificar rapidamente qual loja e balança estão selecionadas.

Por fim, existe o “**STATUS**” que pode ser acessado com a tecla SHIFT.

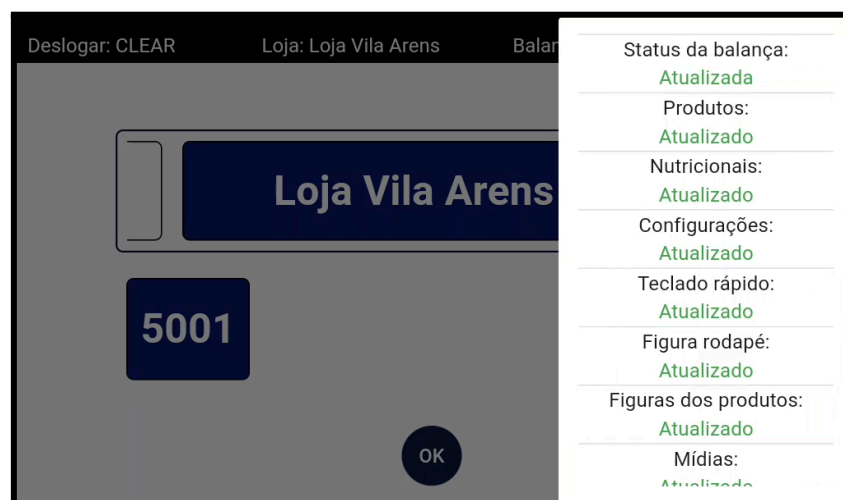

Os status mostram o estado atual da balança, mostra se há comunicação ou se está atualizada, se os dados dos produtos e nutricionais estão compatíveis com o que estão na nuvem, etc.. Os status são essenciais para saber se a balança está sendo atualizada da maneira correta.

7. LISTAR PRODUTOS

A balança também conta com uma tela para listagem de produtos, que pode ser acessada na **Opção 2 - Listar Produtos** do menu de configurações.

Código	Descrição	Preço R\$	Página 1/844
17	PASTEL ASSAD FGO ...	5.99	
25	PESCOCO PERU PED ...	19.99	
33	HOT DOG ASSADO 11...	6.99	
41	LASANHA SN GOUR...	29.75	
62	JOELHO DEFD SPECI...	57.90	

Busca:

Nessa tela podem ser visualizados todos os produtos cadastrados pelo usuário. Utilizando as teclas de seta esquerda e direita, pode-se navegar pelas páginas para encontrar o produto desejado ou também é possível digitar o nome do produto e realizar uma busca.

Com as setas de cima e baixo, também pode navegar entre os produtos da página. Quando estiver no produto desejado, pode ser apertado a tecla OK para selecionar o produto e enviar ele para a tela de pesagem.

8. INFORMAÇÕES DA BALANÇA

As informações da balança podem ser acessadas na **Opção 3 - Informações da Balança** no menu de configurações.

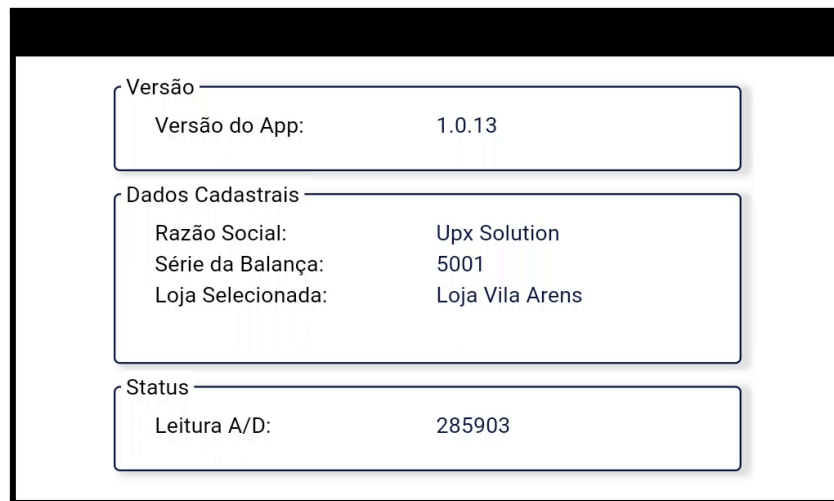

Essa tela mostra algumas informações, como a versão do software da balança, os dados cadastrais e status físico.

A versão do software e os dados cadastrais podem ser avaliados pelo usuário para identificar se é necessário realizar alguma atualização ou se seus dados estão corretos.

O status físico é utilizado pelos técnicos da balança para identificar problemas e ações necessárias no dispositivo, não havendo importância para o usuário.

Atenção: O procedimento a seguir interfere no funcionamento do equipamento e deve ser realizado somente se houver necessidade.



Quando houver atualizações para o sistema da balança o acesso a este serviço será através da tela de informações que a atualização pode ser feita. **É obrigatório realizar o login para fazer a atualização.** Basta pressionar a tecla X e digitar a senha, que no caso é a senha definida na empresa no site da UPX.

Então aparecerá mais uma confirmação, garantindo que você deseja realizar a atualização e após confirmar a balança entrará em no processo de atualizar.

Durante esse período é essencial que a balança não seja desligada.

A atualização pode demorar de 1 à 3 minutos.

9. LOTE

A tela de lote pode ser acessada a partir do menu de configurações com a **Opção 4 - Lote**. Essa tela serve para criar lote de unidades ou conjuntos de produtos que serão enviados ao sistema da UPX, garantindo um maior controle das pesagens e vendas.

Tela de Lote

A imagem mostra a interface da 'Tela de Lote'. No topo, há um campo rotulado 'Lote Geral:' com um sub-campo 'Lote' contendo o valor '0'. Abaixo, há uma opção 'Lote por Produto:' com um botão de seleção desativado (um quadrado vazio). No canto inferior direito, há um botão circular azul com o texto 'OK'.

O lote pode funcionar de duas maneiras: **geral** ou **por produto**.

Por padrão é utilizado o lote cadastrado no site em cada um dos produtos, caso o produto não tenha um lote cadastrado, será utilizado o lote geral definido na balança.

Agora, caso o “Lote por Produto” esteja ativo, toda vez que um produto for selecionado na balança aparecerá uma tela para definir o lote da maneira desejada. Por padrão, essa tela também puxa o valor cadastrado do site, mas permite alterar esse valor caso desejado.

Tela da balança para confirmação do lote

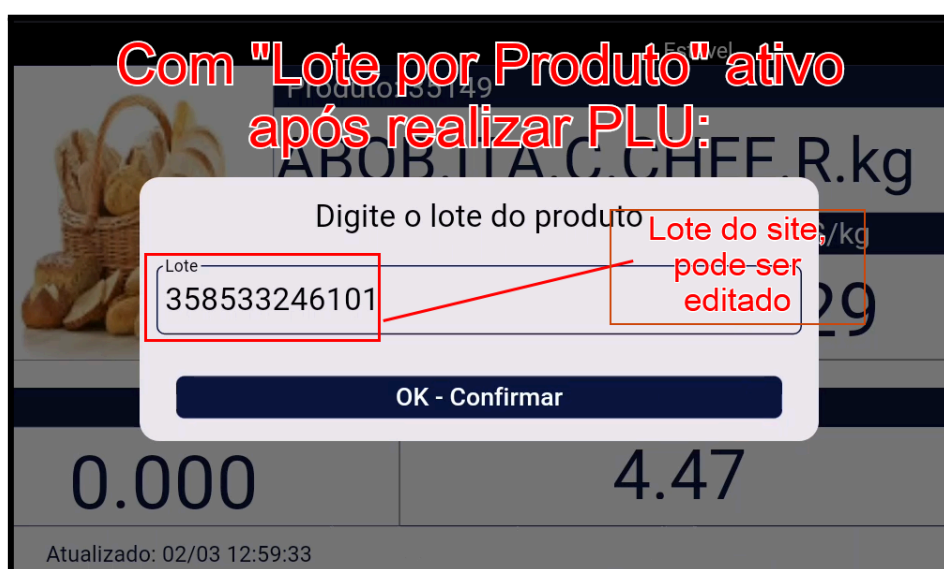

10. USUÁRIOS

Usuários cadastrados na balança podem ser acessados na **Opção 5 - Usuários** no menu de configurações.



Os usuários ou vendedores são cadastrados através do site na opção **balança**, clica em **editar** se a balança estiver criada o que é mais provável e clica na aba vendedores em seguida clicar no símbolo de + define o **nome** do vendedor e o **número** que pode ser de 1 a 12.

Um usuário pode ser selecionado para servir como vendedor daquela balança. Quando um vendedor é selecionado, todos os produtos pesados/vendidos são atribuídos àquele vendedor no sistema de nuvem da UPX.

Quando um vendedor é selecionado, ele é identificado na tela de pesagem:



Ainda na tela de usuários, cada vendedor pode ser atribuído uma senha, garantindo controle de acesso. Para definir uma senha, na balança basta ir até o usuário desejado e apertar “X”, então aparecerá uma janela pedindo para definir uma senha. Agora, a cada vez que alguém quiser entrar com um usuário específico, será

necessário introduzir a senha escolhida. **Uma senha só pode ser definida para o usuário com a senha da balança definida no site.**

Pode haver, no máximo, 12 usuários. O usuário será desselecionado após 30 minutos de inatividade, isto é, após 30 minutos sem realizar nenhuma operação de pesagem.

11. REDE

As configurações de rede podem ser acessadas pelo menu de configurações a partir da **Opção 6 - Rede**.

IP: -- Qualidade da conexão: --

Rede Ativa:

Tipo de Rede: Ethernet **Wi-Fi**

Nome do Wi-Fi: SSID

Senha do Wi-Fi: Senha

IP Fixo:

OK

As opções de rede são simples, podendo ser realizado conexão via Ethernet ou Wi-Fi.

A conexão via Ethernet é a cabeada, basta introduzir seu cabo de rede na parte inferior da balança e selecionar a opção “**Tipo de Rede**” como “**Ethernet**” com as setas do teclado e com a tecla X e então a rede já está pronta para ser utilizada na balança.

No caso do Wi-Fi, será necessário definir o SSID (nome da rede) e a senha da sua conexão. Após digitar os valores corretos, aperte OK e aguarde enquanto a balança tenta conectar na rede. No topo da tela mostrará a qualidade de conexão (se está forte ou fraca) e também se foi possível conectar ao Wi-Fi especificado.

Será mostrado também o IP da rede, esse é um indicativo que sua rede foi conectada com sucesso e também auxilia em operações na sua rede local.

Após mostrar que está com conexão, significa que sua balança já está pronta para utilizar a rede.

Para realizar a conexão com um **IP fixo** é necessário marcar a caixa “IP Fixo” e salvar dando OK. **Após isso, aperte a tecla de IMPRIMIR para ser redirecionado à tela de rede do sistema.** Nessa etapa é necessário um mouse conectado na porta USB da balança.



Clique na sua rede definida e então será redirecionado para o menu de Wi-Fi.

Na próxima tela clique na engrenagem ao lado do nome da sua rede.

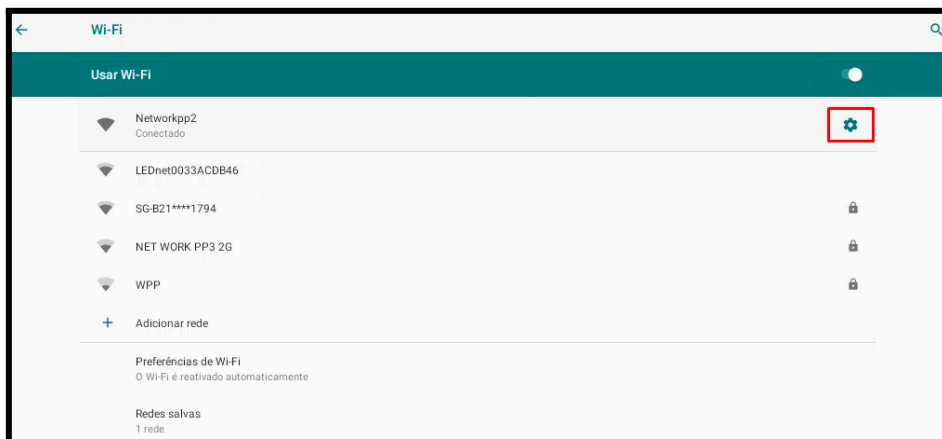

Agora em detalhes de rede, clique no ícone de editar.

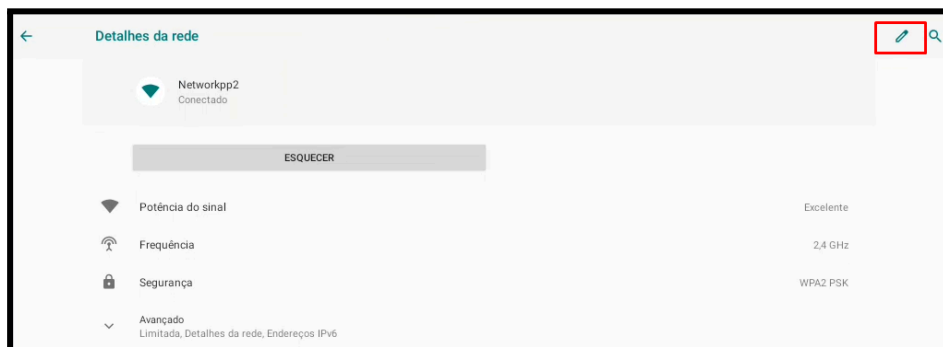

Clique em opções avançadas



Selecione IP Estático

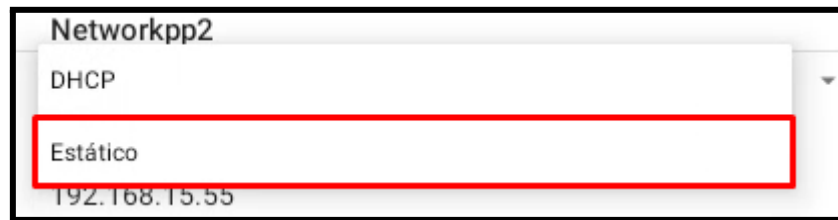

Defina os dados da rede da maneira desejada e salve. Após salvar, reinicie a balança. Vá até o menu de Rede da balança e verifique se o IP definido nas configurações do sistema foi definido com sucesso.

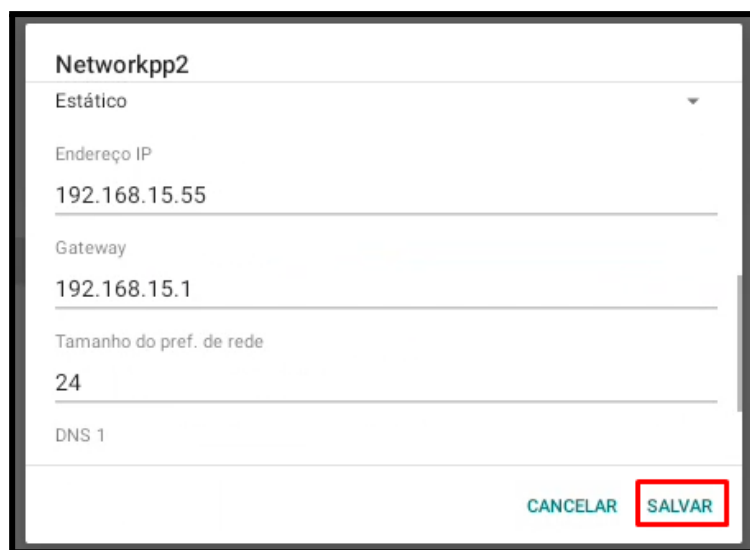

12. PUBLICIDADE

Para acessar a tela de publicidade, basta entrar no menu de configurações e selecionar a **Opção 7 - Publicidade**.

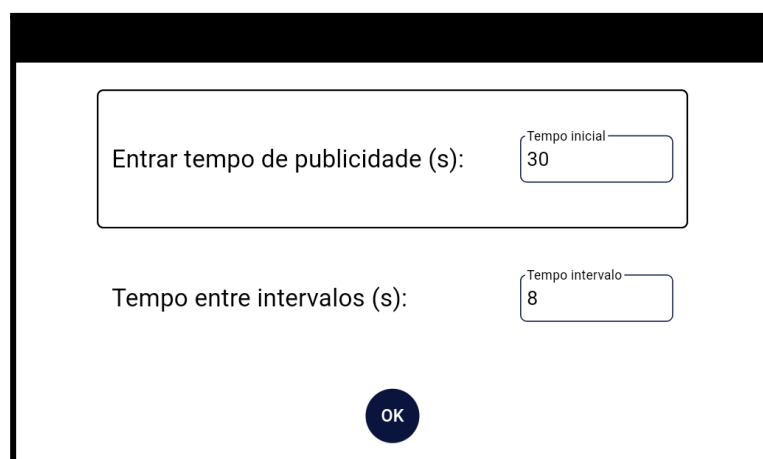

A tela de publicidade conta com duas informações: tempo para entrar em publicidade e intervalo.

A opção de **“Entrar tempo de publicidade”** é o tempo em segundos que após a balança ficar sem peso mostrará as imagens de publicidade definida pelo usuário no site acessando a opção **balanças**, depois **editar** se a balança já estiver criada, o que é muito provável, depois basta clicar e escolher o arquivo no site. A dimensão ou tamanho do arquivo para inserção é de 480 x 272 pixels salvo em bmp 24 bits. Caso o arquivo esteja dentro das especificações, o site mostra a imagem do arquivo sem observações, clique em **salvar** e aguarde o envio para a balança. Acompanhe o envio pelo horário de atualização da balança. Na configuração de publicidade na balança, se 30 segundos forem selecionados, significa que após 30 segundos que a balança ficar zerada ela começará a mostrar as imagens definidas.

O **“Tempo entre intervalo”** é o tempo em segundos que cada imagem definida será mostrada. Se houver 10 imagens com um tempo de intervalo de 8 segundos, significa que cada imagem irá aparecer na tela por 8 segundos, então passando para a próxima, até chegar na última e realizar um loop novamente para a primeira imagem.

Mediante as observações acima, se o equipamento não exibir a mensagem publicitária, desligue a balança, mantenha desligada por 20 segundos, ligue novamente, deixe sem peso e observe.

A publicidade é desabilitada quando não houver nenhuma imagem definida pelo usuário no site da UPX.

13. SITE

Nessa seção será descrito o funcionamento do site e suas funcionalidades.

Pode ser acessado a partir do link: <https://cliente.upxsolution.com.br>.

13.1 CONFIGURAÇÕES DA EMPRESA

As configurações da empresa podem ser acessadas pelo menu lateral do site. Há uma opção na primeira tela à esquerda denominada justamente configurações. Será exibida a tela exemplificada abaixo

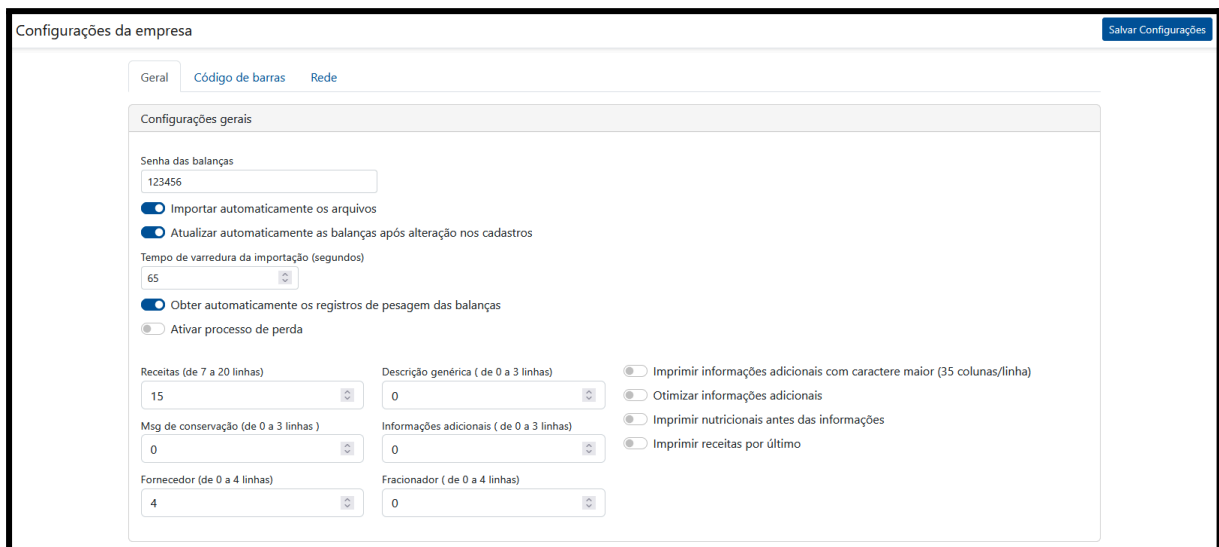

Entrando nas configurações da empresa, existem as abas “**Geral**”, “**Código de barras**” e “**Rede**”.

Aba “**Geral**”. A primeira coisa nessa aba é a “**Senha da balança**” e é **EXTREMAMENTE IMPORTANTE** saber essa senha para manipular suas balanças. Todas as balanças da sua empresa utilizam essa senha para entrar em menus restritos e fazer operações de administrador. Essa senha só é definida após realizar login na balança, portanto, para acessar pela primeira vez os menus restritos a senha padrão é “**102030**”.

Nem todas as informações desta aba são relevantes para o uso da Thunder II, portanto mencionaremos apenas aquelas que afetam o funcionamento da balança. A opção “**Atualizar automaticamente as balanças após alteração nos cadastros**” diz se os dados alterados no site serão automaticamente transferidos para a balança ou não. Recomendamos deixar essa opção ativa, ao menos que deseje atualizar manualmente as balanças.

“Obter automaticamente os registros de pesagem das balanças”: a cada pesagem (ou seja, impressão de etiqueta) um registro é criado sobre o produto, o peso, o valor total em reais, etc.. Esses dados são armazenados na balança e podem ou não serem enviados ao site da UPX. Quando os dados forem enviados eles podem ser vistos na opção de “**Pesagem**” no menu lateral do site.

Maiores detalhes dos relatórios encontram-se no capítulo 13.6 tratando de pesagens, exibe modelos de relatórios estatísticos, recursos importantes aos negócios.

Ainda em configurações na parte inferior da aba geral, as etiquetas possuem informações como “receita”, “fornecedor” e outras. Nos campos mostrados abaixo é possível definir quanto de espaço cada uma dessas informações ocupará na etiqueta.

Receitas (de 7 a 20 linhas) 15	Descrição genérica (de 0 a 3 linhas) 0
Msg de conservação (de 0 a 3 linhas) 0	Informações adicionais (de 0 a 3 linhas) 0
Fornecedor (de 0 a 4 linhas) 4	Fracionador (de 0 a 4 linhas) 0

Em configurações, a segunda aba é “**Código de barras**” são as configurações para definir o padrão de código de barra que aparecerá na etiqueta. Por padrão, os códigos de barras são gerados no padrão EAN13.

Configurações de código de barras		
Tamanho do código do produto (dígitos) 4		
EA13 - Etiqueta de peso		
Prefixo 1 1	Prefixo 2 9	Informação a se ser impressa Peso
<input checked="" type="radio"/> Usar dígito indicador de preço		
EA13 - Etiqueta de unidade		
Prefixo 1 3	Prefixo 2 8	Informação a ser impressa Quantidade

Escolhe-se a quantidade de dígitos que o código do produto pode ter entre 4 e 6. A etiqueta pode ser de peso ou de quantidade na informação a ser impressa, ambas versões podem selecionar “**Total**” mostrando o valor total em reais da pesagem ou mostrar o “**Peso**” para etiqueta de peso ou “**Quantidade**” para a de quantidade.

Pode ser escolhido o prefixo desejado, o primeiro (Prefixo 1) é obrigatório, o segundo (Prefixo 2) pode ser deixado vazio com o caracter “**N**”.

Além disso, pode ser usado um código de barras fixo.

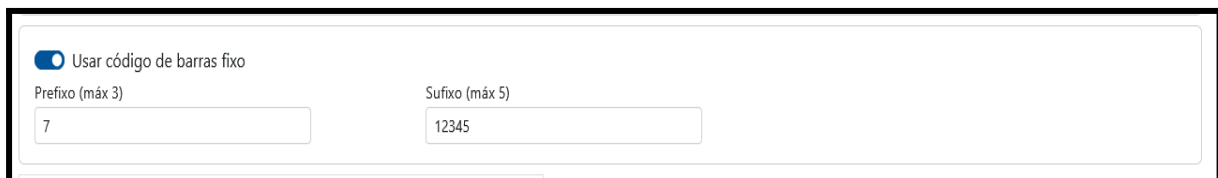

O código de barras pode ser transformado em padrão **CODE 128** caso deseje mais informações no código. Basta selecionar a informação desejada e passar para o lado direito com as setas. A ordem também pode ser alterada com as setas de cima e baixo, o item mais acima aparecerá primeiro e os demais seguirão em ordem de cima para baixo.

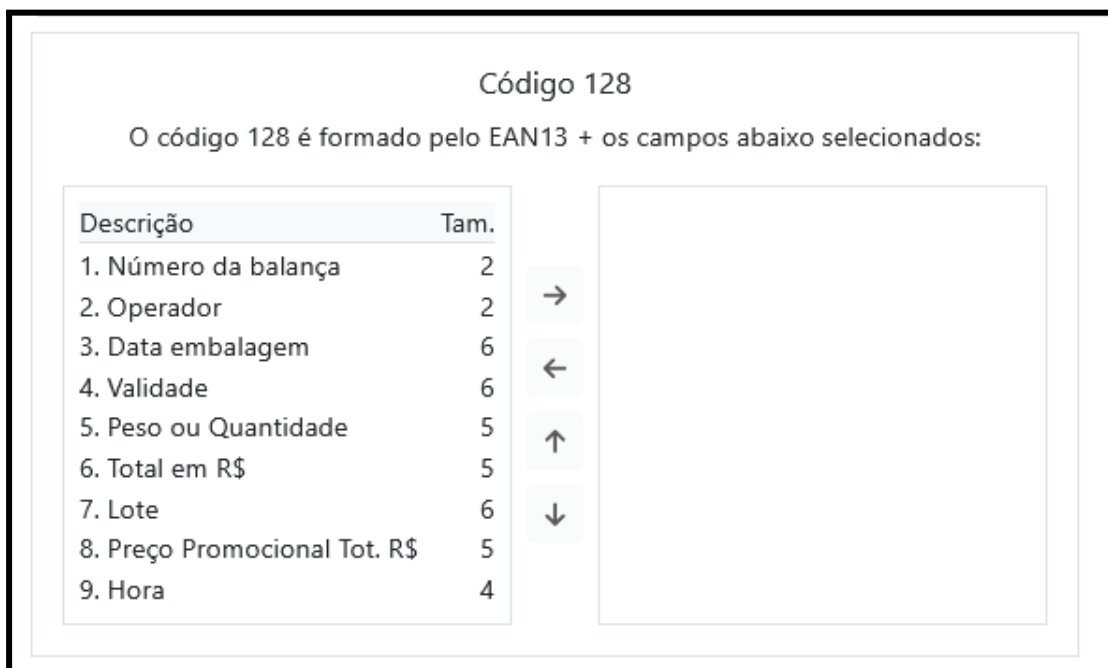

Código 128

O código 128 é formado pelo EAN13 + os campos abaixo selecionados:

Descrição	Tam.	
1. Número da balança	2	
2. Operador	2	→
3. Data embalagem	6	←
4. Validade	6	
5. Peso ou Quantidade	5	↑
6. Total em R\$	5	
7. Lote	6	↓
8. Preço Promocional Tot. R\$	5	
9. Hora	4	

Ainda em configurações a aba “**Rede**”, permite a configuração para outras balanças através de um pendrive. Os dados não são transmitidos diretamente para a balança, porém eles podem ser exportados e colocados em um pendrive. Após a inserção dos dados de configuração na tela do site, salve o arquivo na raiz de um pendrive.

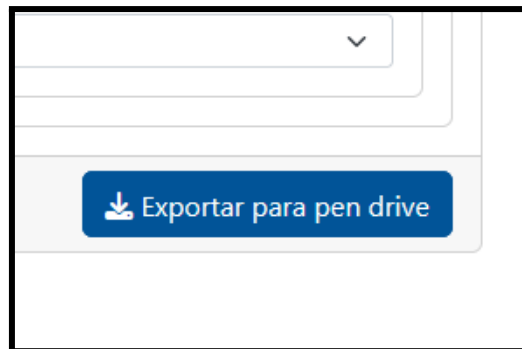

Depois, desligue a balança se estiver ligada, conecte o pendrive na porta USB abaixo da balança e vá até a tela de rede da balança na opção 6 do menu e pressione “**AUTO**” para automaticamente puxar os dados do pendrive para a balança.

13.2 LOJAS

No menu lateral do site, selecione “Lojas” e “Adicionar loja” para criar uma nova loja.

Aqui pode-se adicionar um logo e nome para sua loja. **Lembre-se de ativar a loja para ela aparecer na sua balança.** Produtos são exclusivos de uma loja e não da empresa.

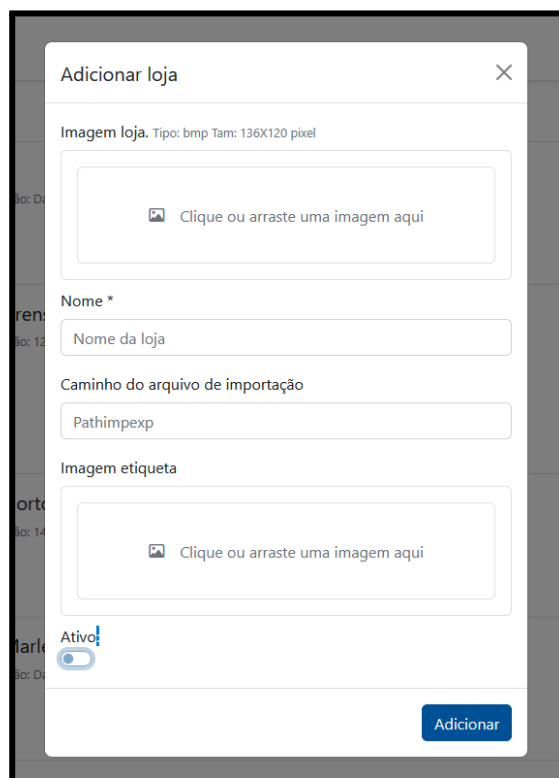

13.3 PRODUTOS

Os produtos podem ser cadastrados diretamente no site ou importados através de arquivos texto utilizando aplicativo importador.

Para cadastramento direto no site efetue o login na loja e clique sobre a aba produtos.

Os produtos de uma loja são puxados para todas as balanças cadastradas naquela loja.

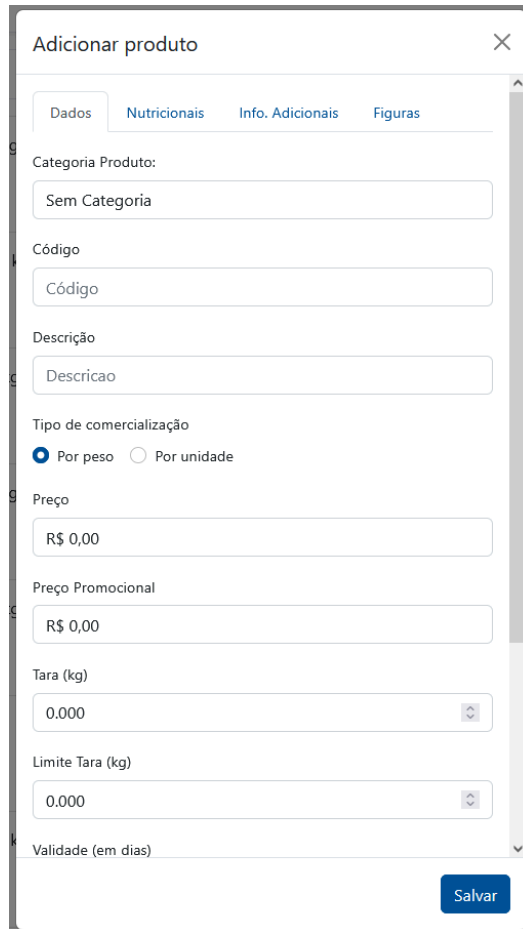

Para usar um produto, basta preencher seus dados e salvar. O “**Tipo de comercialização**” pode ser peso ou quantidade.

Quando for peso, o produto aparecerá assim na balança:

Estável	
	
Produto: 35149	
ABOB.ITA.C.CHEE.R.kg	
Peso kg	Preço R\$/kg
0.262	57.29
Tara kg	Total R\$
0.000	15.01
Atualizado: 02/03 14:50:38	
Vendedor: Vendedor 1	

Em unidade, assim:

Estável	
Produto: 35149	
ABOB.ITA.C.CHEE.R.kg	
Quantidade	Preço R\$/un
1	57.29
Total R\$	
57.29	
Atualizado: 02/03 15:25:53	
Vendedor: Vendedor 1	

Nas etiquetas também será alterado automaticamente entre peso e quantidade dependendo do tipo de comercialização que for escolhido.

O **preço promocional** será utilizado em certos tipos de etiqueta que podem ser escolhidos pelo usuário, veja a **Seção X** para mais informações.

Quando o **limite de tara** for informado, a balança passará a exigir que o valor da tara esteja entre esse valor informado (máximo) e o valor de tara padrão (mínimo).

A **validade** é aplicada automaticamente a partir do dia atual. Então se for adicionado uma validade de 10 dias em uma pesagem do dia 02/03/2026, será impresso na etiqueta a validade 12/03/2026. **Caso a validade seja maior ou igual a 998, a validade não é impressa na etiqueta.**

Na aba de **nutricionais**, caso nenhum valor seja preenchido, a etiqueta de nutricionais não é impressa. Preencha os valores nutricionais da maneira desejada para imprimir uma etiqueta na **Resolução RDC Nº 429**.

Nas **informações adicionais** podem ser inseridos dados que você deseja exibir nas etiquetas. Essas informações seguem as normas RDC vigentes.

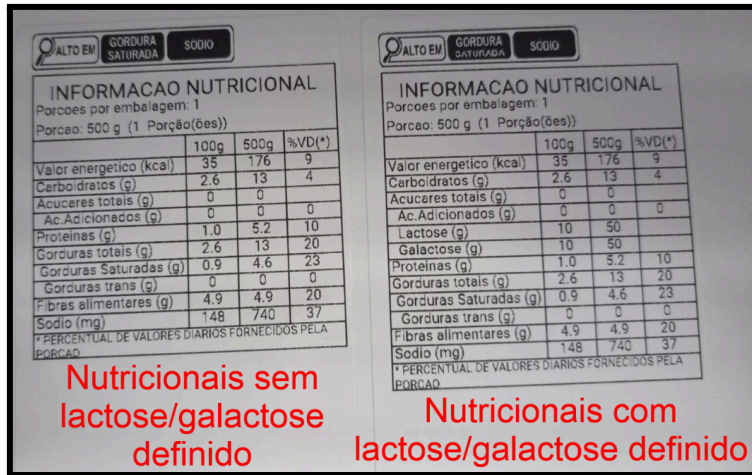

Nas **figuras**, é possível escolher a figura que vai aparecer no display da balança no momento em que for selecionado determinado produto para venda.



13.4 BALANÇAS

Para adicionar uma balança é necessário informar o **número de série** e o **modelo da balança**. O número de série pode ser qualquer valor numérico, porém é recomendado utilizar o número de série que é encontrado ao lado da balança.

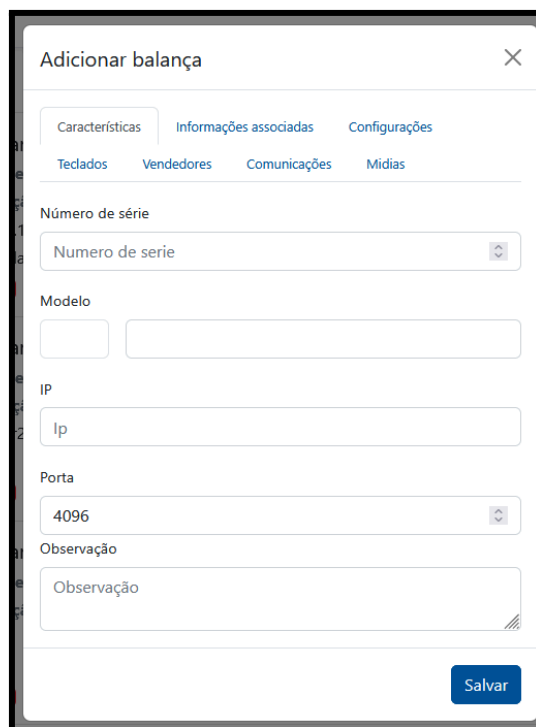

The screenshot shows a web form titled "Adicionar balança" with a close button (X) in the top right corner. The form has several tabs: "Características", "Informações associadas", "Configurações", "Teclados", "Vendedores", "Comunicações", and "Mídias". The "Informações associadas" tab is active. The form contains the following fields:

- Número de série:** A text input field with the placeholder "Numero de serie".
- Modelo:** A text input field.
- IP:** A text input field with the placeholder "Ip".
- Porta:** A dropdown menu with the value "4096" selected.
- Observação:** A text area with the placeholder "Observação".

A blue "Salvar" button is located at the bottom right of the form.

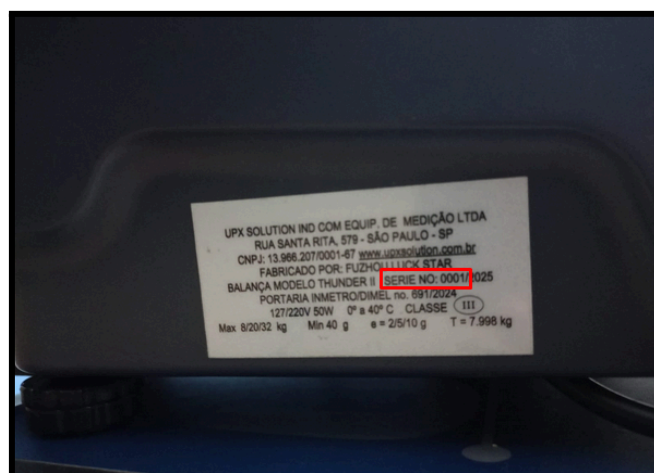

O modelo é essencial selecionar o correto, ou seja, a Thunder II, uma vez que balanças com modelos incompatíveis com a Thunder II não aparecerão no login.

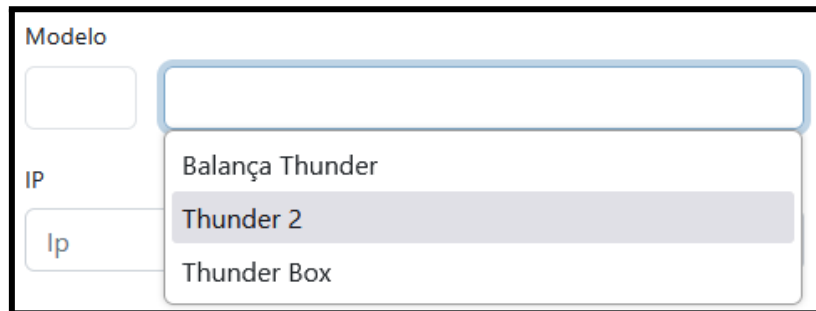

The image shows a form with a dropdown menu for 'Modelo'. The dropdown is open, showing three options: 'Balança Thunder', 'Thunder 2', and 'Thunder Box'. The 'Thunder 2' option is highlighted. To the left of the dropdown, there are input fields for 'IP' and 'Ip'.

As configurações definem o modo de operação e algumas personalizações de etiqueta na sua balança.

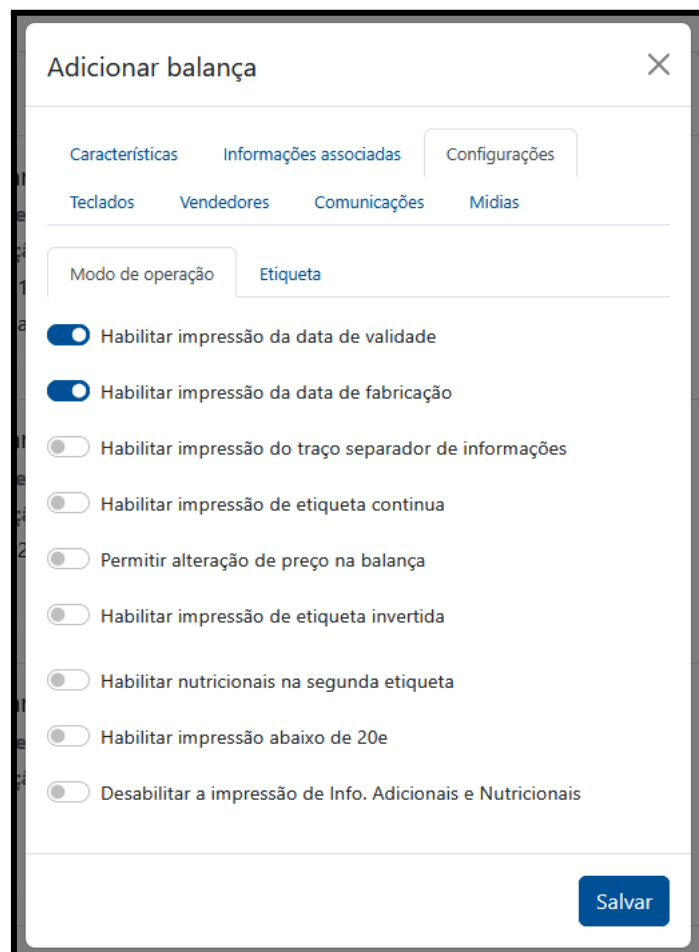

The image shows a configuration window titled 'Adicionar balança'. It has a close button (X) in the top right corner. The window is divided into several tabs: 'Características', 'Informações associadas', 'Configurações', 'Teclados', 'Vendedores', 'Comunicações', and 'Mídias'. The 'Configurações' tab is selected. Underneath, there are two sub-tabs: 'Modo de operação' and 'Etiqueta'. The 'Etiqueta' sub-tab is selected. The main area contains a list of settings, each with a toggle switch and a label: 'Habilitar impressão da data de validade' (checked), 'Habilitar impressão da data de fabricação' (checked), 'Habilitar impressão do traço separador de informações' (unchecked), 'Habilitar impressão de etiqueta continua' (unchecked), 'Permitir alteração de preço na balança' (unchecked), 'Habilitar impressão de etiqueta invertida' (unchecked), 'Habilitar nutricionais na segunda etiqueta' (unchecked), 'Habilitar impressão abaixo de 20e' (unchecked), and 'Desabilitar a impressão de Info. Adicionais e Nutricionais' (unchecked). A 'Salvar' button is located at the bottom right of the window.

- **Habilitar impressão da data de validade:** habilita ou desabilita a data de validade nas etiquetas;
- **Habilitar impressão de data de fabricação:** habilita ou desabilita a data de fabricação nas etiquetas;
- **Habilitar impressão de traço separador de informações:** adiciona traços que separam as informações adicionais como receitas, fracionador, etc.



- **Habilitar impressão de etiqueta contínua:** deve ser utilizado com a etiqueta usada é contínua e não possui gaps.
- **Permitir alteração de preço na balança:** quando um produto é selecionado, por padrão a alteração de seu preço é bloqueada.
- **Habilitar impressão de etiqueta invertida:** a etiqueta é impressa no sentido inverso.

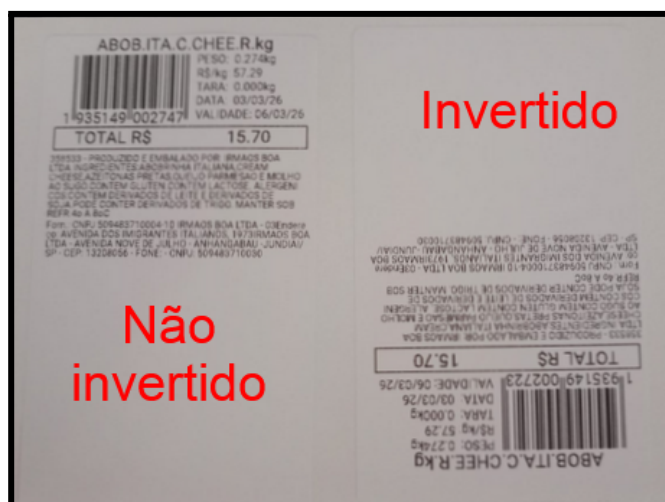

- **Habilitar impressão abaixo de 20g:** habilita a impressão de etiquetas abaixo de 40 gramas.
- **Desabilitar a impressão de Info. Adicionais e Nutricionais:** não imprime as informações adicionais e nutricionais.

Na aba de **informações associadas**, pode ser definido um **cabeçalho** ou **rodapé** para as etiquetas com uma imagem ou texto personalizados. Para adicionar imagens personalizadas.

A captura de tela mostra uma janela de configuração intitulada "Adicionar balança". No topo, há uma barra de navegação com as abas "Características", "Informações associadas" (selecionada), e "Configurações". Abaixo, há sub-abas para "Teclados", "Vendedores", "Comunicações" e "Mídias".

Dentro da aba "Informações associadas", há sub-abas para "Rodapé Texto" e "Figura Cabeçalho/Rodapé" (selecionada). O título da seção é "Figura Cabeçalho/Rodapé".

Abaixo do título, há um botão laranja "Figuras" com um ícone de imagem e uma seta para baixo. Abaixo dele, há uma lista de opções:

- Nenhuma** (destacado em azul)
- Imagem do logo UPX: **Tipo:** cabecalho_rodape, **Descrição:** Sem descrição
- Imagem de uma etiqueta: **Tipo:** cabecalho_rodape, **Descrição:** Sem descrição

Na base da janela, há dois botões de opção: "Cabeçalho" (selecionado com um círculo azul) e "Rodapé" (com um círculo branco). Um botão azul "Salvar" está no canto inferior direito.

Na aba de **etiquetas**, pode ser selecionado o tipo de etiqueta desejada, o comprimento, largura e uma margem.

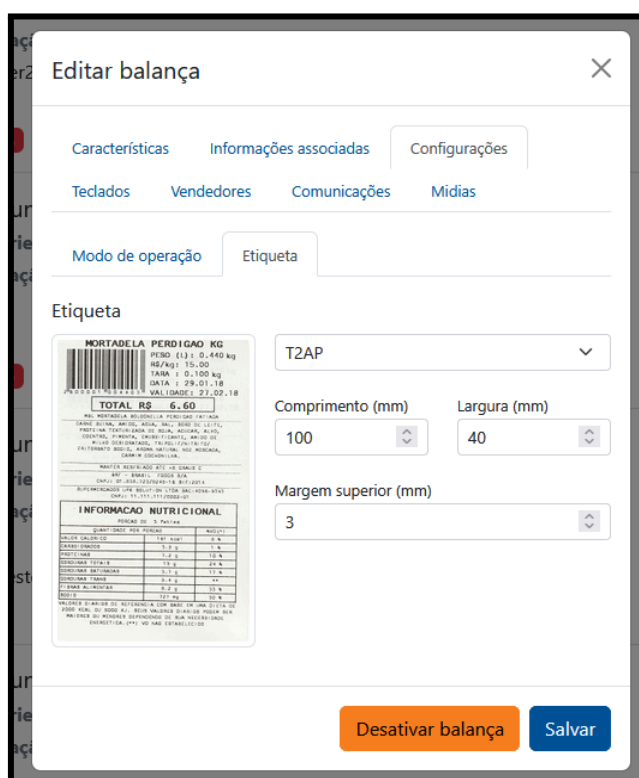

O tipo de etiqueta mostra o exemplo de como a etiqueta se parece, ao selecionar o layout a imagem vai se alternando, assim é possível escolher a que mais se adequa às suas necessidades com maior facilidade. Algumas etiquetas apresentam dados especiais, por exemplo: **T2QP**, **T2TP** e **T2UP** mostram o lote do produto, enquanto as demais não. A etiqueta **T2MP** mostra tanto o preço normal do produto e seu preço com desconto.

O comprimento da etiqueta não importa para etiqueta contínuas, mas é essencial para não contínuas. O comprimento e a largura devem ser a mesma especificadas pela sua etiqueta.

A margem adiciona um espaçamento no topo da etiqueta, é útil quando a etiqueta possui logos personalizados.

Na aba de **teclados** pode ser definido teclas de atalho para acessar certo produto. Por exemplo, na imagem acima a tecla 1 está sendo definida para acessar o produto com código 1000 “Abacate”.



Novo teclado

Tecla: 1 Produto: abacate

Breve descrição:

- Abacate Cod. 1000
- ABACATE AVOCADO CAPELA K Cod. 3853
- ABACATE AVOCADO

Desativar balança Salvar

Na balança, basta apertar a tecla com dígito 1 e o produto será selecionado rapidamente.

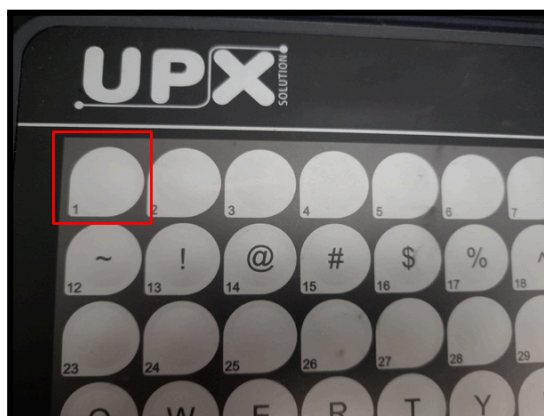

Na aba de **vendedores**, o **ID** pode ir de 1 à 12, sendo que o **nome** pode ser qualquer valor. Os vendedores vão aparecer na tela de usuários da balança.

Novo vendedor

Nome:

Identificador do vendedor:

Cancelar Salvar

Desativar balança Salvar

Na aba de mídias, é aceito somente arquivos **BMP** do tamanho 480x272 pixels. As mídias inseridas nessa área serão exibidas na publicidade da balança.

Teclados Vendedores Comunicações Mídias

Procurar... Nenhum arquivo selecionado.

Nenhuma mídia

Desativar balança Salvar

13.5 FIGURAS

Na seção de figuras, podem ser adicionadas imagens **BMP** que precisam estar dentro das especificações. Essas imagens podem ser utilizadas para cabeçalhos e rodapés de etiquetas.

+ Adicionar figura

	Tipo: Cabeçalho/Rodapé Criado em: 18 de julho de 2023	
	Tipo: Cabeçalho/Rodapé Criado em: 18 de julho de 2023	

13.6 PESAGENS

As pesagens mostram estatísticas que podem ser utilizadas para analisar seu negócio.

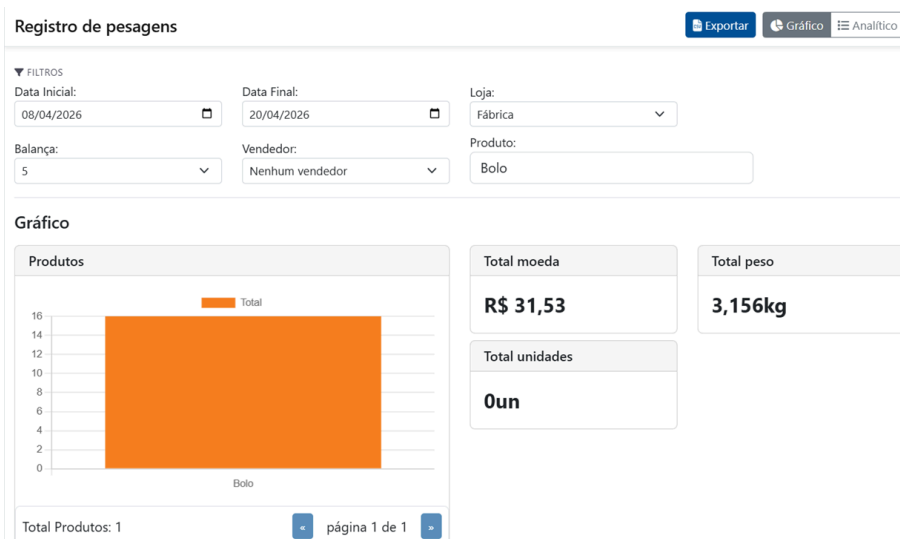

Registro de pesagens Exportar Gráfico Analtico

FILTROS

Data Inicial: 08/04/2026 Data Final: 20/04/2026 Loja: Fábrica

Balança: 5 Vendedor: Nenhum vendedor Produto: Bolo

Analtico Total dinheiro: R\$ 31,53 Total peso : 3,156 Total Unidade : 0,000

Balança	Data/Hora	Produto	Peso(kg)/Qtde(Un)	R\$	Vendedor	Lote
5	14/04/2026 15:14:05	Bolo	0,068	R\$ 0,68	Nenhum	0
5	17/04/2026 13:04:04	Bolo	0,168	R\$ 1,68	Nenhum	5
5	17/04/2026 13:35:17	Bolo	0,162	R\$ 1,62	Nenhum	0
5	17/04/2026 13:36:06	Bolo	0,162	R\$ 1,62	Nenhum	0
5	17/04/2026 13:50:14	Bolo	0,168	R\$ 1,68	Nenhum	0
5	17/04/2026 13:50:29	Bolo	0,168	R\$ 1,68	Nenhum	0
5	17/04/2026 13:54:59	Bolo	0,548	R\$ 5,47	Nenhum	0
5	17/04/2026 13:55:23	Bolo	0,548	R\$ 5,47	Nenhum	0
5	17/04/2026 13:58:46	Bolo	0,168	R\$ 1,68	Nenhum	0
5	17/04/2026 13:59:40	Bolo	0,068	R\$ 0,68	Nenhum	0

pesagens 2026-04-20 11-27-29.xlsx - Excel (Falha na Ativação do Produto)

ARQUIVO PÁGINA INICIAL INSERIR LAYOUT DA PÁGINA FÓRMULAS DADOS REVISÃO EXIBIÇÃO

Recortar Copiar Colar Pincel de Formatação Área de Transferência Fonte Alinhamento Número

Quebrar Texto Automaticamente Mesclar e Centralizar

Formato % 000 1/16 3/32 1/8 1/4 3/8 1/2 5/8 3/4 7/8 1

Formatação Condicional Formatar como Tabela Estilos de Célula Inserir Excluir Formatar

AutoSoma Preencher Limpar Classificar e Filtrar Localizar e Selecionar Edição

A1 Balança

1	Balança	Cod. Prodi	Produto	Peso(KG)	R\$	Vendedor	Lote	Data/Hora
2	5	1	Bolo	0,068	0,68			14/04/2026 15:14:05
3	5	1	Bolo	0,168	1,68			5 17/04/2026 13:04:04
4	5	1	Bolo	0,162	1,62			17/04/2026 13:35:17
5	5	1	Bolo	0,162	1,62			17/04/2026 13:36:06
6	5	1	Bolo	0,168	1,68			17/04/2026 13:50:14
7	5	1	Bolo	0,168	1,68			17/04/2026 13:50:29
8	5	1	Bolo	0,548	5,47			17/04/2026 13:54:59
9	5	1	Bolo	0,548	5,47			17/04/2026 13:55:23
10	5	1	Bolo	0,168	1,68			17/04/2026 13:58:46
11	5	1	Bolo	0,068	0,68			17/04/2026 13:59:40
12	5	1	Bolo	0,068	0,68			17/04/2026 14:00:08
13	5	1	Bolo	0,104	1,04			17/04/2026 15:35:16
14	5	1	Bolo	0,188	1,88			1 17/04/2026 16:45:09
15	5	1	Bolo	0,188	1,88			1 17/04/2026 16:52:55
16	5	1	Bolo	0,19	1,9			1 17/04/2026 16:57:20
17	5	1	Bolo	0,19	1,9			1 17/04/2026 17:00:10

Agradecimentos!

A equipe UPX agradece ao interesse / escolha por nossos produtos, estando certos de estarem consultando ou adquirindo produtos de tecnologia inovadora de ponta e terem nos acompanhado em mais esta jornada de conhecimento. Caso tenham dúvidas ou sugestões favor entrar em contato conosco através de um dos nossos canais de comunicação, segue nosso ramal tronco para contato (011) 40969393.

Lembre-se, evite a impressão desnecessária deste documento, proteja nosso planeta e a vida.

Ficamos à disposição.